

II kolokvijum

II grupa

Nacrtati fuguru sa slike u razmjeri 1:1, tako da se figura nalazi na nivou (*layer-u*) **Ff1** kojem je pridružena **crvena boja** i **puna linija (continuous)** debljine **0,4**; osne linije na nivou **Cn2t**, kojem je pridružena **plava boja** i **crta-tačka-crta** linija (**center**), debljine **0,2**. Kreirati tekstualni stil **Td3** i pridružiti mu font **CG Times**, pri čemu slova ovoga tekstualnog stila trebaju biti zakošena pod uglom **15°**. Figuru iskotirati kotnim stilom **SK4**, na nivou **ks5**, kojem je pridružena **crna boja** i **puna linija** debljine **0,18**. Šrafuru nacrtati na nivou **C6Hf**, kojem je pridružena **zelen boja** i **continuous** linija debljine **0,20**; tip šrafure je **HONEY** (scale 15).

Parametri kotnog stila su:

Visina kotnog teksta: **2.5**,

Tačnost kotiranja: cjelobrojna vrijednost,

Dužina strelice: **2**,

Ostale parametre usvojiti prema standardu.

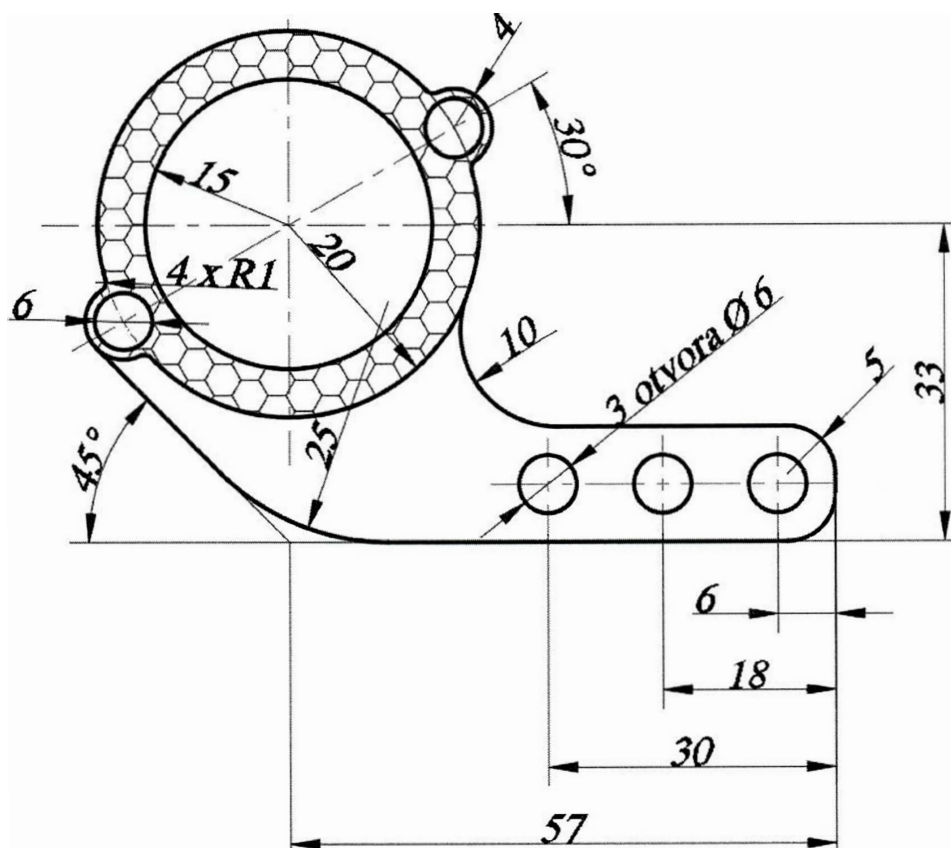

II dio - popravni rok

Nacrtati figuru sa slike u razmjeri 1:1, tako da se figura nalazi na lejeru **Sams** kojem je pridružena crna boja i puna linija (*continuous*) debljine 0,3; osne linije na lejeru **L1** kojem je pridružena cvena boja i crta-tačka-crta linija (*center*) debljine 0,15. Potom kreirati tekstualni stil **TText** i pridružiti mu font **Ariel**, pri čemu slova ovog tekstualnog stila trebaju biti zakošena pod uglom od 11° . Figuru iskotirati kotnim stilom **Ytk** tako da se kotne linije nalaze na lejeru **Ytk** kojem je pridružena plava boja i puna linija (*continuous*) debljine 0,18. Šrafuru nacrtati na lejeru **SSARB**, kojem je pridružena crna boja i *continuous* linija debljine 0,25; tip šrafure je **GRAVEL**.

Karakteristike kotnog stila **Ytk** su:

- pridružiti tekstualni stil **TText**,
- visina kotnog teksta treba da bude 4,
- kotirane dimenzije treba da budu sa tačnošću cjelobrojne vrijednosti,
- dužina strelice treba da bude 3.

